

ΠΡΟΣΩΡΙΝΕΣ ΕΘΝΙΚΕΣ ΤΕΧΝΙΚΕΣ ΠΡΟΔΙΑΓΡΑΦΕΣ

- 03 Δομικές Εργασίες Κτιρίων
 - 04 Μεταλλικές κατασκευές
 - 05 Αρμοί διαστολής
 - 00 -
-

Έκδοση 1η

ΥΠΟΥΡΓΕΙΟ ΠΕ.ΧΩ.Δ.Ε.

ΠΡΟΓΡΑΜΜΑ ΔΡΑΣΕΩΝ
ΓΙΑ ΤΟΝ ΕΚΣΥΓΧΡΟΝΙΣΜΟ
ΤΗΣ ΠΑΡΑΓΩΓΗΣ ΤΩΝ ΔΗΜ. ΕΡΓΩΝ

2η ΟΜΑΔΑ ΔΙΟΙΚΗΣΗΣ ΕΡΓΟΥ
Ινστιτούτο Οικονομίας Κατασκευών (Ι.Ο.Κ.)

Δ. Αλεξάνδρας 91 & Δρόση - 114 74 ΑΘΗΝΑ

URL: <http://www.iok.gr>

ΠΡΟΣΧΕΔΙΟ

ΠΙΝΑΚΑΣ ΠΕΡΙΕΧΟΜΕΝΩΝ

1. ΑΝΤΙΚΕΙΜΕΝΟ	1
1.1. ΟΡΟΛΟΓΙΑ	1
1.2. ΚΑΤΗΓΟΡΙΕΣ ΑΡΜΩΝ ΑΠΟ ΠΛΕΥΡΑΣ ΕΥΡΟΥΣ ΚΙΝΗΣΗΣ ΤΟΥΣ	2
1.2.1. Αρμοί μικρού εύρους κίνησης	2
1.2.2. Αρμοί των οποίων το εύρος μεταβάλλεται σημαντικά	2
1.2.3. Αρμοί μεγάλου εύρους	2
1.3. ΟΡΟΛΟΓΙΑ ΑΝΑΦΟΡΙΚΑ ΜΕ ΤΟ ΥΛΙΚΟ ΣΦΡΑΓΙΣΗΣ ΑΝΕΞΑΡΤΗΤΑ ΧΗΜΙΚΗΣ ΣΥΝΘΕΣΗΣ	2
1.3.1. Βάθος σφράγισης (σχήμα 3)	2
1.3.2. Υλικό περιορισμού βάθους σφράγισης	2
1.3.3. Αστάρι	2
1.3.4. Ικανότητα ολικής κίνησης του υλικού	2
1.3.5. Απλή εξασφάλιση στεγανωτής αρμού (σχήμα 3)	2
1.3.6. Διπλή ή πολλαπλή εξασφάλιση στεγάνωσης αρμού	2
1.3.7. Σφράγιση αρμών κάθετης μεταξύ τους επαφής (σχήμα 2)	3
2. ΥΛΙΚΑ	4
2.1. ΥΛΙΚΑ ΠΕΡΙΟΡΙΣΜΟΥ ΒΑΘΟΥΣ ΣΦΡΑΓΙΣΗΣ ΑΡΜΟΥ	4
2.2. ΑΜΟΡΦΑ ΥΛΙΚΑ ΣΦΡΑΓΙΣΗΣ	4
2.2.1. Πλαστικές μαστίχες (συμβολισμός P)	4
2.2.2. Ελαστικές μαστίχες (συμβολισμός E)	5
2.2.3. Ικανότητα ολικής κίνησης του υλικού %	5
2.3. ΜΟΡΦΟΠΟΙΗΜΕΝΑ ΥΛΙΚΑ ΠΛΗΡΩΣΗΣ – ΣΦΡΑΓΙΣΗΣ	5
2.4. ΜΕΤΑΛΛΙΚΕΣ ΚΑΛΥΠΤΡΕΣ ΚΑΙ ΠΡΟΣΘΗΚΕΣ ΜΕΙΩΣΗΣ ΤΟΥ ΕΥΡΟΥΣ ΤΟΥ ΑΡΜΟΥ	5
2.5. ΑΠΑΙΤΗΣΕΙΣ ΠΟΙΟΤΗΤΑΣ ΚΑΙ ΚΡΙΤΗΡΙΑ ΕΠΙΛΟΓΗΣ	6
2.5.1. Αντοχή σε εξωτερικούς παράγοντες που επηρεάζουν τη συμπεριφορά τοποθετημένου υλικού σφράγισης	6
2.5.2. Παράγοντες που επηρεάζουν την επιλογή του υλικού σφράγισης	6
2.6. ΣΤΟΙΧΕΙΑ ΚΑΘΟΡΙΣΜΟΥ ΥΛΙΚΩΝ, ΠΑΡΑΛΑΒΗΣ ΕΛΕΓΧΟΥ, ΑΠΟΘΗΚΕΥΣΗΣ ΚΑΙ ΜΕΤΑΦΟΡΑΣ	6
2.6.1. Καθορισμός υλικών – Δείγματα	6
2.6.2. Παραλαβή, έλεγχος και αποδοχή υλικών	6
2.6.3. Αποθήκευση και μεταφορές των υλικών στο Εργοτάξιο	7
3. ΜΕΘΟΔΟΣ ΚΑΤΑΣΚΕΥΗΣ	7
3.1. ΣΥΝΕΡΓΕΙΟ ΚΑΤΑΣΚΕΥΗΣ	7
3.2. ΧΡΟΝΟΣ ΕΝΑΡΞΗΣ ΕΡΓΑΣΙΩΝ	7
3.3. ΧΑΡΑΞΗ – ΕΛΕΓΧΟΣ – ΑΠΟΔΟΧΗ	8
3.4. ΣΥΝΤΟΝΙΣΜΟΣ	8
3.5. ΠΡΟΕΤΟΙΜΑΣΙΑ	8
3.6. ΠΡΟΕΤΟΙΜΑΣΙΑ ΤΟΥ ΥΛΙΚΟΥ ΣΦΡΑΓΙΣΗΣ	9
3.7. ΕΦΑΡΜΟΓΗ	9
3.7.1. Ελάχιστα και μέγιστα πλάτη αρμών ανάλογα του οικοδομικού στοιχείου-επιλογή κατηγορίας σφράγισης	9
3.7.2. Πυροφραγμοί	11
3.7.3. Θερμογέφυρες – Ηχογέφυρες	11
3.7.4. Σφράγιση με μαστίχες ή ρευστά υλικά	11
3.7.5. Σφράγιση με μορφοποιημένα υλικά	12
3.7.6. Κάλυψη	13
3.7.7. Προσθήκες μείωσης του εύρους «α» του αρμού	13
3.7.8. Προστασία	13
4. ΠΑΡΑΛΑΒΗ ΕΡΓΑΣΙΩΝ ΑΡΜΟΛΟΓΗΣΕΩΝ	13
5. ΜΕΤΡΑ ΥΓΙΕΙΝΗΣ ΚΑΙ ΑΣΦΑΛΕΙΑΣ	13
6. ΤΡΟΠΟΣ ΕΠΙΜΕΤΡΗΣΗΣ ΕΡΓΑΣΙΑΣ	14

7. ΣΧΕΤΙΚΑ ΠΡΟΤΥΠΑ..... 14

ΠΑΡΑΡΤΗΜΑ..... 16

ΠΡΟΣΧΕΔΙΟ

1. ΑΝΤΙΚΕΙΜΕΝΟ

Η παρούσα ΠΕΤΕΠ αναφέρεται στην σφράγιση, στον αέρα και στο νερό των παρουσιαζομένων αρμών στα οικοδομικά έργα, με μαστίχες εφαρμοζόμενες εν ψυχρώ σε άμορφη ή μορφοποιημένη κατάσταση.

Οι κανόνες του παρόντος εφαρμόζονται σε αρμούς που το εύρος τους μεταβάλλεται υπό την επίδραση διαφόρων παραγόντων (μεταβολή θερμοκρασίας, μεταβολή υγρασίας, ερπυσμός ή διόγκωση πήξης, περιοδική ή άτακτη φόρτιση κλπ.) και αναφέρεται σε σύγχρονα υλικά που χρησιμοποιούνται ευρέως.

Οι διαστάσεις, οι μορφές και τα μεγέθη των αρμών πρέπει να καθορίζονται στα σχέδια και τις περιγραφές του έργου.

Αρμοί σε ειδικούς χώρους θα περιγράφονται χωριστά.

Στο πρότυπο αυτό δεν περιλαμβάνονται οι αρμοί δόμησης λιθοσωμάτων, πλακών και πλακιδίων.

1.1. ΟΡΟΛΟΓΙΑ

Αναφορικά με τους αρμούς:

Ελεύθερη επιφάνεια αρμού: η επιφάνεια στην οποία είναι δυνατό να εφαρμοσθεί το υλικό σφράγισης.

Επιφάνειες επαφής ή χείλη αρμού: οι επίπεδες επιφάνειες επί των οποίων προσφύεται το υλικό σφράγισης.

Οι επιφάνειες επαφής δύνανται να είναι: ή παράλληλες μεταξύ τους (σχήμα 1) ή κάθετες (σχήμα 2).

Ονομαστικό πλάτος αρμού (L₀): η προβλεφθείσα κατά του σχεδιασμού του έργου απόσταση μεταξύ των δύο χειλέων του αρμού.

Αρχικό πλάτος αρμού (L_A): η υπάρχουσα απόσταση μεταξύ των χειλέων κατά τη φάση εφαρμογής του υλικού σφράγισης.

Εύρος κίνησης αρμού (L'): η διαφορά πλάτους μεταξύ δύο ακραίων θέσεων των χειλέων του αρμού, λόγω σχετικής κίνησης των εκατέρωθεν στοιχείων αυτού.

Σημείωση:

Εάν π.χ. το πλάτος του αρμού που το καλοκαίρι είναι 17mm, γίνει το χειμώνα 21mm, τότε το εύρος κίνησης L' θα είναι 21-17=4mm. Εάν αναχθεί στο αρχικό πλάτος L_A (π.χ. 18mm) το ποσοστό κίνησης του αρμού θα είναι $\frac{4}{18} * 100 = 22\%$.

1.2. ΚΑΤΗΓΟΡΙΕΣ ΑΡΜΩΝ ΑΠΟ ΠΛΕΥΡΑΣ ΕΥΡΟΥΣ ΚΙΝΗΣΗΣ ΤΟΥΣ

1.2.1. Αρμοί μικρού εύρους κίνησης

Στην κατηγορία αυτή υπάγονται οι αρμοί μεταξύ τοίχων και κουφωμάτων που στηρίζονται μηχανικά.

1.2.2. Αρμοί των οποίων το εύρος μεταβάλλεται σημαντικά

Λόγω εναλλαγής φορτίσεων σε υγροθερμικές καταπονήσεις, όπως π.χ. στα υαλοπετάσματα όψεων.

Σε παρόμοιους αρμούς παρουσιάζονται συνήθως εφελκυστικές, θλιπτικές και διατμητικές καταπονήσεις.

1.2.3. Αρμοί μεγάλου εύρους

Επιβάλλονται για αντισεισμικούς λόγους.

1.3. ΟΡΟΛΟΓΙΑ ΑΝΑΦΟΡΙΚΑ ΜΕ ΤΟ ΥΛΙΚΟ ΣΦΡΑΓΙΣΗΣ ΑΝΕΞΑΡΤΗΤΑ ΧΗΜΙΚΗΣ ΣΥΝΘΕΣΗΣ

1.3.1. Βάθος σφράγισης (σχήμα 3)

Για ένα αρμό με παράλληλα χείλη, είναι η ελάχιστη υπάρχουσα απόσταση μεταξύ ελεύθερης επιφάνειας και η πίσω όψη του υλικού σφράγισης.

1.3.2. Υλικό περιορισμού βάθους σφράγισης

Υλικό που προηγείται της σφράγισης και προτίθεται στον αρμό, για να διαμορφώσει την πίσω επιφάνεια του υλικού σφράγισης.

1.3.3. Αστάρι

Υλικό που εφαρμόζεται στις επιφάνειες του αρμού πριν από την τοποθέτηση του υλικού σφράγισης για:

Την εξασφάλιση της χημικής συμβατότητας μεταξύ του υλικού σφράγισης και του υποστρώματός του.

Για την ανάπτυξη ή την επαύξηση της πρόσφυσης σε ειδικό υπόστρωμα.

1.3.4. Ικανότητα ολικής κίνησης του υλικού

Είναι το μέγιστο εύρος κίνησης που δύναται να παραλάβει ένα υλικό σφράγισης μετά τον πολυμερισμό του, ή το στέγνωμα του, διατηρώντας τη σφραγιστική του ικανότητα. Εκφράζεται επί τοις εκατό του αρχικού πλάτους LA του αρμού παράλληλα τοιχώματα (χείλη).

1.3.5. Απλή εξασφάλιση στεγανωτής αρμού (σχήμα 3)

Όταν η στεγανότητα στον αέρα και στο νερό επιτυγχάνεται μόνο με το υλικό σφράγισης.

1.3.6. Διπλή ή πολλαπλή εξασφάλιση στεγάνωσης αρμού

Όταν η στεγανότητα στον αέρα και στο νερό επιτυγχάνεται με διάφορες κατασκευαστικές διατάξεις εκ των οποίων μία είναι η σφράγιση.

Σημείωση:

Πρόκειται για την περίπτωση προκατασκευασμένων στοιχείων όψεων όπου η διαμόρφωση των μεταξύ τους αρμών εμποδίζει τη δίοδο του νερού (σχήμα 4) ή η πρόβλεψη θαλάμου

εξισορρόπησης πιέσεων με προς τα έξω επικοινωνία συμβάλλει στην στεγανότητα του αέρα (σχήμα 5).

1.3.7. Σφράγιση αρμών κάθετης μεταξύ τους επαφής (σχήμα 2)

Η διατομή του σφραγιστικού υλικού είναι εν γένει ισοσκελές τρίγωνο, πλευράς 10 mm, εξαρτώμενη από το εύρος του αρμού, το είδος του σφραγιστικού υλικού και τις προδιαγραφές εφαρμογής του.

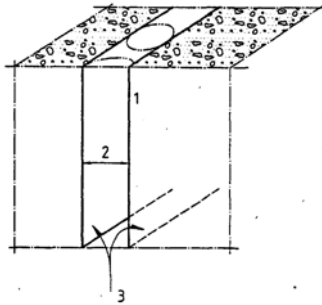

Σχήμα 1

Αρμοί με παράλληλες επιφάνειες επαφής

1. Ελεύθερη επιφάνεια αρμού
2. Πλάτος αρμού
3. Επιφάνεια επαφής (χείλος αρμού)

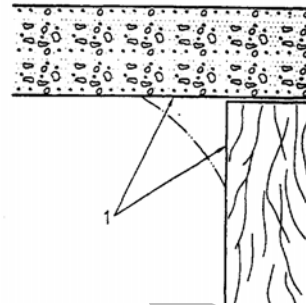

Σχήμα 2

Αρμοί με κάθετες επιφάνειες επαφής
Ενδεικτική θέση στεγάνωσης

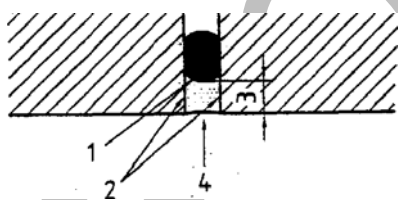

Σχήμα 3

Απλή εξασφάλιση στεγάνωσης αρμού

1. Οπίσθια όψη του υλικού σφράγισης
2. Επιφάνεια επαφής του υλικού σφράγισης
3. Βάθος σφράγισης
4. Όψη του υλικού σφράγισης

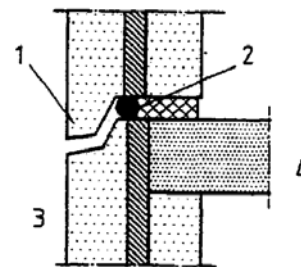

Σχήμα 4

Διπλή εξασφάλιση στεγάνωσης αρμού σε προκατασκευασμένα στοιχεία όψεων (κάθετος τομή)

1. Διαμόρφωση της κατάληξης του κάτω άκρου υπό μορφή νεροστάλακη (πρώτη εξασφάλιση στεγάνωσης)
2. Υλικό σφράγισης (δεύτερη εξασφάλιση στεγάνωσης)
3. Έξω
4. Μέσα

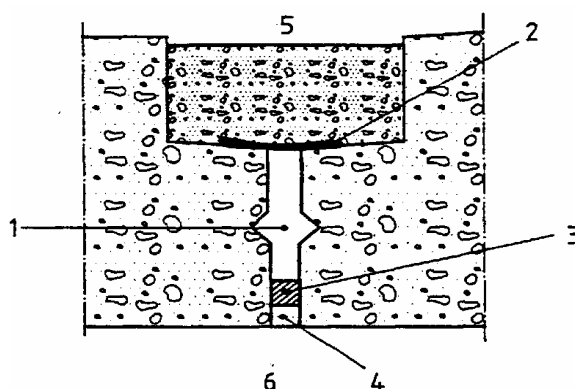

Σχήμα 5

Διπλή εξασφάλιση στεγάνωσης αρμού σε προκατασκευασμένα στοιχεία όψεων (οριζόντια τομή)

- 1.Θάλαμος εξισορρόπησης πιέσεων με διάταξη επικοινωνίας με το εξωτερικό (δεν σημειούται)
- 2.Λωρίδα στεγάνωσης π.χ. αυτοκόλλητη ασφαλτική μεμβράνη ως συμπλήρωση της στεγάνωσης αέρα.
- 3.Υλικό περιορισμού βάθους αρμού
- 4.Μαστίχα στεγάνωσης στον αέρα και στο νερό.
- 5.Μέσα
- 6.Έξω

2. ΥΛΙΚΑ

2.1. ΥΛΙΚΑ ΠΕΡΙΟΡΙΣΜΟΥ ΒΑΘΟΥΣ ΣΦΡΑΓΙΣΗΣ ΑΡΜΟΥ

Αποτελούνται γενικά από διογκωμένο αφρώδες πολυαιθυλένιο, κλειστών κυμελών υπό μορφή κυλινδρικών ή ορθογωνικών κορδονιών.

2.2. ΑΜΟΡΦΑ ΥΛΙΚΑ ΣΦΡΑΓΙΣΗΣ

Πρόκειται για μαστίχες διαφόρων χημικών οικογενειών που τοποθετούνται επί τόπου με εξέλαση. Διακρίνονται σε:

2.2.1. Πλαστικές μαστίχες (συμβολισμός P)

Μετά την εφαρμογή τους, στερεοποιούνται με στέγνωμα, δηλαδή με εξαέρωση των πτητικών τους (νερό, διαλύτες).

Μετά το στέγνωμα διατηρούν πλαστικές ιδιότητες, δηλαδή παρουσιάζουν περιορισμένη ελαστικότητα (συμπεριφορά «τσίχλας»), χαμηλή πρόσφυση στα τοιχώματα του αρμού και μειωμένη συνοχή (απλή ή πολλαπλή ρηγμάτωση στη μάζα της).

Στις πλαστικές μαστίχες υπάγονται:

Οι μαστίχες BUTYLS από συνθετικό ελαστικό με βάση το ISOPRENE και ISOBUTYLENE.

Οι ακρυλικές μαστίχες με βάση τις ακρυλικές ρητίνες σε διάλυμα διαλύτη ή σε υδατίνη διασπορά.

2.2.2. Ελαστικές μαστίχες (συμβολισμός E).

Μετά την εφαρμογή τους, στερεοποιούνται όταν:

Είναι ενός συστατικού, με πολυμερισμό με την υγρασία της ατμόσφαιρας.

Είναι δύο ή περισσοτέρων συστατικών με εσωτερική αντίδραση.

Μετά την στερεοποίηση διατηρούν ελαστικές ιδιότητες, δηλαδή η μαστίχα επανακτά την αρχική της μορφή και θέση όταν εξαλείφονται οι καταπονήσεις από τις κινήσεις του αρμού.

Στις ελαστικές μαστίχες υπάγονται οι μαστίχες πολυουρεθάνης και οι μαστίχες σιλικόνης για τις οποίες απαιτείται ή όχι η χρήση ασταριού.

Ειδικά οι μαστίχες σιλικόνης διακρίνονται σε αυτές που δύνανται να τοποθετηθούν σε πορώδη υποστρώματα ή σε λεία και σε αυτές που τοποθετούνται σε υγρούς χώρους.

Σημειώνεται ότι από πλευράς αντοχής στη φωτιά, χρησιμοποιούνται μόνο οι μαστίχες σιλικόνης ειδικής σύστασης.

2.2.3. Ικανότητα ολικής κίνησης του υλικού %.

Οι μαστίχες που τοποθετούνται με εξέταση κατατάσσονται σε τρεις κατηγορίες ανάλογα της ολικής κίνησης του υλικού όπως στον επόμενο πίνακα.

Κατηγορία	Κατηγοριοποίηση υλικών με βάση την ικανότητας ολικής κίνησης του υλικού
25 E	25
12,5 E ή 12,5 P	12,5
7,5 P	7,5

Το γράμμα E αναφέρεται στις ελαστικές μαστίχες και το γράμμα P στις πλαστικές.

Σημείωση:

Ο έλεγχος και ο προσδιορισμός της ικανότητας της ολικής κίνησης του υλικού και της υπαγωγής του σε μία από τις παραπάνω κατηγορίες, πραγματοποιείται κατόπιν υπολογισμού, όπως δίδεται στο συνημμένο Παράρτημα στην παρούσα παράγραφο, ειδικά για τους πλέον συνήθεις αρμούς που έχουν παράλληλες επιφάνειες επαφής, με το υλικό σφράγισης και ενιαίο υλικό τοιχωμάτων αρμού.

2.3. ΜΟΡΦΟΠΟΙΗΜΕΝΑ ΥΛΙΚΑ ΠΛΗΡΩΣΗΣ – ΣΦΡΑΓΙΣΗΣ

Υλικά πλήρωσης από ελαστομερείς ταινίες, κορδόνια, ή κοίλες σωληνωτές διατομές από αφρώδη πολυουρεθάνη ή πολυαιθυλένιο με κλειστές ή ανοικτές κυψέλες, ή ίνες πολυπροπυλενίου ή μαλακό PVC.

Υλικά σφράγισης όπως πιο πάνω, αλλά εμποτισμένα, είτε στην μάζα τους, είτε στην περίμετρό τους με συγκολλητικά υλικά.

2.4. ΜΕΤΑΛΛΙΚΕΣ ΚΑΛΥΠΤΡΕΣ ΚΑΙ ΠΡΟΣΘΗΚΕΣ ΜΕΙΩΣΗΣ ΤΟΥ ΕΥΡΟΥΣ ΤΟΥ ΑΡΜΟΥ

Γαλβανισμένη εν θερμώ λαμαρίνα, ανοξείδωτος χάλυβας, ορείχαλκος, ή αλουμίνιο, που κόβονται, τρυπώνονται και μορφοποιούνται σύμφωνα με τα σχέδια και τις προδιαγραφές του έργου.

2.5. ΑΠΑΙΤΗΣΕΙΣ ΠΟΙΟΤΗΤΑΣ ΚΑΙ ΚΡΙΤΗΡΙΑ ΕΠΙΛΟΓΗΣ

2.5.1. Αντοχή σε εξωτερικούς παράγοντες που επηρεάζουν τη συμπεριφορά τοποθετημένου υλικού σφράγισης

Επίδραση της θερμοκρασίας: πρέπει να αντέχουν σε ακραίες θερμοκρασίες (-10 ° C, 70 ° C), να μη συστέλλονται και να μη σκληραίνουν όπως και να μη μεταβάλλεται η ελαστική τους συμπεριφορά.

Επίδραση του νερού: πρέπει να αντέχει στην άμεση επίδραση του νερού μετά τη σκλήρυνση του ή ακόμα σε κατάσταση μη σκληρυμένη.

Επίδραση της ηλιακής ακτινοβολίας: πρέπει να μην υφίσταται χημική αλλοίωση και αλλαγή χρώματος.

Επίδραση χημικών παραγόντων: πρέπει να αντέχει στην ατμοσφαιρική ρύπανση και στα προϊόντα συντήρησης και καθαρισμού τοίχων και δαπέδων.

Επίδραση της φωτιάς: στην περίπτωση που απαιτείται αντοχή στη φωτιά του υλικού, θα επιλέγεται ειδικής σύστασης μαστίχα σιλικόνης.

2.5.2. Παράγοντες που επηρεάζουν την επιλογή του υλικού σφράγισης

Επίσης, τα υλικά αρμών διαφοροποιούνται και με βάση τα παρακάτω χαρακτηριστικά:

Εάν είναι ενός ή δύο συστατικών.

Εάν απαιτείται ή όχι η χρήση ασταριού πριν από την εφαρμογή του υλικού.

Το είδος των επιφανειών επαφής του υλικού: εάν είναι λείο ή πορώδες που οδηγεί σε διαφορετική επιλογή υλικού.

Η συμβατότητα του υλικού αρμολόγησης με τα υπόλοιπα οικοδομικά υλικά που θα είναι σε μόνιμη επαφή.

Ο κίνδυνος ρύπανσης των υλικών που βρίσκονται σε άμεση επαφή με τη μαστίχα.

Εάν οι εσωτερικοί χώροι όπου θα εφαρμοσθεί το υλικό παρουσιάζουν έντονη σχετική υγρασία.

2.6. ΣΤΟΙΧΕΙΑ ΚΑΘΟΡΙΣΜΟΥ ΥΛΙΚΩΝ, ΠΑΡΑΛΑΒΗΣ ΕΛΕΓΧΟΥ, ΑΠΟΘΗΚΕΥΣΗΣ ΚΑΙ ΜΕΤΑΦΟΡΑΣ

2.6.1. Καθορισμός υλικών – Δείγματα

Τα υλικά αρμών θα επιλέγονται με βάση τη μελέτη και την παρούσα ΠΕΤΕΠ και θα προσκομίζονται από τον Ανάδοχο οι σχετικές βεβαιώσεις και τα πιστοποιητικά συμμόρφωσης τους, ότι τα υλικά τους εκπληρώνουν τις απαιτήσεις ποιότητας της παρούσας ΠΕΤΕΠ και καθ' όλη τη διάρκεια των εργασιών τα υλικά θα προέρχονται από τη ίδια πηγή (παραγωγός, προμηθευτής) εκτός αν συναινέσει ο εργοδότης σε αλλαγή ή πολλαπλότητα.

Τα δείγματα των υλικών θα προσκομίζονται έγκαιρα τόσο, ώστε να υπάρχει χρόνος διενέργειας δοκιμασιών ελέγχου πριν από την έναρξη των εργασιών. Επίσης, θα παραδίδεται στην Επίβλεψη, εγχειρίδιο με οδηγίες εφαρμογής των υλικών. Παράλειψη των πιο πάνω αποτελεί λόγο άρνησης αποδοχής τους στο έργο.

2.6.2. Παραλαβή, έλεγχος και αποδοχή υλικών

Τα προσκομιζόμενα υλικά θα είναι συσκευασμένα και σημασμένα όπως προβλέπουν τα σχετικά πρότυπα και θα συνοδεύονται από τα επίσημα πιστοποιητικά συμμόρφωσης, θα ελέγχονται κατά την είσοδό τους, ώστε να επιβεβαιώνεται με κάθε πρόσφορο τρόπο ότι είναι αυτά που έχουν προκαθοριστεί ότι είναι καινούργια, και βρίσκονται σε άριστη κατάσταση (π.χ. σφραγισμένες

απαραμόρφωτες φύσιγγες ή δοχεία με πρόσφατη ημερομηνία παραγωγής και χρόνο λήξης που καλύπτει το πρόγραμμα κατασκευής) οπότε θα γίνονται αποδεκτά και θα επιτρέπεται η ενσωμάτωσή τους στο έργο.

Ο εργοδότης έχει το δικαίωμα να ζητήσει δοκιμοληψία και διενέργεια δοκιμασιών από πιστοποιημένο εργαστήριο, αν υπάρχουν αμφιβολίες ως προς την συμμόρφωση προς τα πρότυπα.

2.6.3. Αποθήκευση και μεταφορές των υλικών στο Εργοτάξιο

Τα υλικά θα αποθηκεύονται σε κατάλληλο στεγνό αεριζόμενο χώρο έτσι, ώστε να διευκολύνεται η κυκλοφορία αέρα ανάμεσά τους και να προστατεύονται από μηχανικές κακώσεις, την βροχή και την προσβολή τους από κονιάματα, λάσπες, στάχτες, σκουριές και λοιπές κακώσεις που μπορούν να προκληθούν από τις δραστηριότητες στο εργοτάξιο.

Σφραγισμένες φύσιγγες και δοχεία θα αποθηκεύονται κατά ομοειδείς ομάδες χωριστά έτσι, ώστε να καταναλώνονται με την σειρά προσκόμισής τους οπωσδήποτε πριν από τη λήξη του χρόνου χρήσης.

Οι μεταφορές τους στο εργοτάξιο θα γίνονται με τις ίδιες προφυλάξεις που ισχύουν και για την αποθήκευσή τους.

3. ΜΕΘΟΔΟΣ ΚΑΤΑΣΚΕΥΗΣ

3.1. ΣΥΝΕΡΓΕΙΟ ΚΑΤΑΣΚΕΥΗΣ

Οι εργασίες σφράγισης αρμών θα εκτελεστούν από έμπειρα και εξειδικευμένα συνεργεία υπό την καθοδήγηση εργοδηγού που έχει εκτελέσει παρόμοια έργα.

Τα συνεργεία κατά την εκτέλεση των εργασιών είναι υποχρεωμένα:

- α) να συμμορφώνονται με τους κανόνες ασφάλειας και υγιεινής, να διαθέτουν και να χρησιμοποιούν μέσα ατομικής προστασίας (ΜΑΠ).
- β) να διαθέτουν όλο το απαιτούμενο για την εργασία εξοπλισμό και εργαλεία δηλαδή: αυτοφερόμενα ικριώματα και σκάλες, εξοπλισμό χάραξης, ανάμειξης, παρασκευής και διάστρωσης ελαστομερών μειγμάτων, μεταφοράς υλικών, εργαλεία χειρός χειροκίνητα και μηχανοκίνητα σε άριστη λειτουργικά κατάσταση.
- γ) να διατηρούν τον πιο πάνω εξοπλισμό καθαρό και σε καλή κατάσταση και να αποκαθιστούν τυχόν ελλείψεις του χωρίς καθυστέρηση.
- δ) να συμμορφώνονται με τις εντολές του επιβλέποντα.
- ε) να κατασκευάσουν δείγμα εργασίας για έγκριση από τον εργοδότη μήκους τουλάχιστον 1,50m σε θέση που θα υποδειχθεί από αυτόν. Το δείγμα θα παραμείνει μέχρι το πέρας του έργου ως οδηγός αναφοράς και όλες οι σχετικές εργασίες θα συγκρίνονται με αυτό.

3.2. ΧΡΟΝΟΣ ΕΝΑΡΞΗΣ ΕΡΓΑΣΙΩΝ

Ευθύς ως ολοκληρωθούν οι εργασίες κατασκευής των οικοδομικών στοιχείων και έχει παρέλθει ο χρόνος πήξης των συνδετικών υλών τους (τουλάχιστον 28 ημέρες), θα έχουν απομακρυνθεί τα υπολείμματα και τα άχρηστα των πιο πάνω εργασιών και θα έχει καθαριστεί η περιοχή.

Τυχόν βλάβες θα αποκαθίστανται και θα καταλογίζονται στο υπαίτιο συνεργείο.

3.3. ΧΑΡΑΞΗ – ΕΛΕΓΧΟΣ – ΑΠΟΔΟΧΗ

Θα ελέγχεται η καταλληλότητα των επιφανειών και των άλλων κατασκευών που θα επικολληθούν σφραγιστικά για να καθοριστούν οι απαιτούμενες επεμβάσεις σε αυτές και να επιτευχθούν οι προβλεπόμενες από την μελέτη και τις προδιαγραφές επιφάνειες και επίπεδα μέσα στις επιτρεπόμενες ανοχές.

Η χάραξη θα υλοποιείται με ράμματα και σήμανση πάνω στα οικοδομικά στοιχεία και όπου αλλού απαιτείται.

Οι εργασίες θα αρχίζουν μετά τον έλεγχο και την αποδοχή των χαράξεων από τον εργοδότη. Ο εργολάβος θα παράσχει ό, τι απαιτείται για τον έλεγχο στον επιβλέποντα.

3.4. ΣΥΝΤΟΝΙΣΜΟΣ

Ο συντονισμός παράπλευρων εργασιών αποτελεί μέρος της ευθύνης του εργολάβου σφράγισης των αρμών.

Αποστραγγιστικές κατασκευές κλπ., θα έχουν ολοκληρωθεί και ελεγχθεί, διαφορετικά οι εργασίες θα διακόπτονται μέχρι να επιτευχθεί ο απαραίτητος συντονισμός.

3.5. ΠΡΟΕΤΟΙΜΑΣΙΑ

Σε κλειστούς χώρους επιβάλλεται η εξασφάλιση καλού αερισμού γιατί μπορεί ορισμένα υλικά να αναδίδουν τοξικούς ατμούς.

Η προετοιμασία των επιφανειών πρέπει να ολοκληρώνεται λίγο πριν την εφαρμογή των σφραγιστικών έτσι, ώστε οι επιφάνειες στις οποίες θα προσκολληθούν τα σφραγιστικά υλικά να είναι όσο το δυνατό πιο πρόσφατα καθαρισμένες.

Ο αρμός:

Θα καθαρίζεται στο απαιτούμενο βάθος από υλικά που χρησιμοποιήθηκαν βοηθητικά για την διαμόρφωση και την προστασία του κατά την κατασκευή των οικοδομικών στοιχείων, π.χ. πλάκες διογκωμένης πολυστερίνης, ξυλόμαλλου τύπου (Heraklit) ή ανάλογου τύπου, ξύλινες τάβλες πηχάκια κλπ.

Θα ελέγχεται, ότι είναι διαμπερής και σε κανένα σημείο του δεν υπάρχουν στερεά κατάλοιπα που μπορούν να εμποδίσουν την κίνησή του ή να προκαλέσουν ανεπιθύμητες παραμορφώσεις των επιφανειών και ευπαθή σημεία στην σφράγιση, ή να δημιουργήσουν ηχογέφυρες ή θερμογέφυρες.

Σκυροδέματα, τοιχοποιίες (όλα τα είδη), ανυάλωτα κεραμικά και άλλα πορώδη υλικά πρέπει να είναι ξερά και να καθαρίζονται τελείως από σαθρά, εύθρυπτα και παγοπληγέντα τμήματα από πηγμένο γαλάκτωμα τσιμέντου, από υλικά αποκόλλησης ξυλοτύπων, από στεγανοποιητικές, επιχρίσεις, επιφανειακούς εργοταξιακούς ρύπους και να εκτραχύνονται στο μετρό που συνιστά ο παραγωγός των σφραγιστικών υλικών.

Ο καθαρισμός θα εκτελείται με συρματόβουρτσες, αμμοβολή, τρόχισμα, έκπλυση με οξέα και ξέπλυμα και τα προϊόντα του καθαρισμού θα απομακρύνονται με πεπιεσμένο αέρα από μηχανές χωρίς φίλτρο λαδιού, ή με απορρόφηση κενού.

Οι εργασίες πρέπει να προγραμματίζονται έτσι ώστε, προετοιμασμένοι αρμοί να σφραγίζονται την ίδια εργάσιμη ημέρα.

Λείες χωρίς πόρους επιφάνειες όπως μέταλλα, γυαλί, επισμαλώσεις, εφυσλώσεις και κεραμικά χωρίς πόρους πρέπει να καθαρίζονται με χημικά που δεν επιδρούν στα υποστρώματα (να

ερωτάται ο παραγωγός ή ο προμηθευτής τους) και δεν καταστρέφουν προστατευτικές επιστρώσεις π.χ. αντισκωριακές σε χαλύβδινες επιφάνειες, ανοδίωση σε αλουμίνιο κλπ.).

Ο καθαρισμός πρέπει να γίνεται σχολαστικά με ξερό πανί ή χαρτί που δεν περιέχει λάδι, ούτε αφήνει χνούδι, τα οποία διαβρέχονται με το χημικό καθαρισμού χωρίς αυτά να εμβαπτίζονται σ' αυτό (για να μη λερωθεί το καθαριστικό) και στη συνέχεια οι επιφάνειες σκουπίζονται με καθαρό πανί ή χαρτί που δεν αφήνουν χνούδι, ούτε περιέχουν λάδι και δεν θα αφήνεται το καθαριστικό να στεγνώσει πάνω σε αυτές. Η σφράγιση πρέπει να ολοκληρώνεται αμέσως μετά τον καθαρισμό, άλλως ο καθαρισμός θα επαναλαμβάνεται.

3.6. ΠΡΟΕΤΟΙΜΑΣΙΑ ΤΟΥ ΥΛΙΚΟΥ ΣΦΡΑΓΙΣΗΣ

Υλικά σφράγισης δύο συστατικών πρέπει να αναμιγνύονται με τον υποδεικνυόμενο από τον παραγωγό τρόπο, αναλογίες και συνθήκες ώστε να παραχθεί σωστά το τελικό υλικό σφράγισης.

Η παρασκευαζόμενη ποσότητα θα είναι τόση, όση το συνεργείο μπορεί να χρησιμοποιήσει μέσα στον χρόνο πριν από την έναρξη της πήξης του, όπως ορίζει ο παραγωγός του υλικού.

Αναμειγμένο υλικό που έχει ξεπεράσει τον χρόνο αυτό θα απορρίπτεται.

3.7. ΕΦΑΡΜΟΓΗ

3.7.1. Ελάχιστα και μέγιστα πλάτη αρμών ανάλογα του οικοδομικού στοιχείου-επιλογή κατηγορίας σφράγισης

Τα συνηθισμένα σφραγιστικά υλικά είναι πρακτικά αποδοτικά σε πλάτη αρμών από 5mm έως 40mm.

Ενδεικτικά αναφέρεται:

Όταν πρόκειται για αρμούς με παράλληλες επιφάνειες μεταξύ στοιχείων Ο.Σ. ή τοιχοποιίας θα είναι το ελάχιστο / μέγιστο πλάτος 8/40 με βάθος αρμολόγησης το 1/2 του πλάτους με ελάχιστο 8mm.

Η κατηγορία του υλικού θα είναι 25 Ε.

Όταν πρόκειται για αρμούς με παράλληλες επιφάνειες μεταξύ στοιχείων ελαφριών αρμών θα είναι το ελάχιστο / μέγιστο πλάτος 5/30 με βάθος αρμολόγησης το 1/2 του πλάτους με ελάχιστο 5mm.

Η κατηγορία του υλικού θα είναι 25 Ε.

Όταν πρόκειται για αρμούς με παράλληλες επιφάνειες μεταξύ στοιχείων Ο.Σ. ή τοιχοποιίας αφενός και εξωτερικών κουφωμάτων θα είναι το ελάχιστο / μέγιστο πλάτος 5/20 με βάθος αρμολόγησης το 1/2 του πλάτους, με ελάχιστο 5mm.

Η κατηγορία του υλικού θα είναι 25 Ε.

Όταν πρόκειται για αρμούς μεγάλου πλάτους (αντισεισμικοί αρμοί) θα αντιμετωπίζονται με μεταλλικές προσθήκες όπως στο επόμενο σχήμα 6.

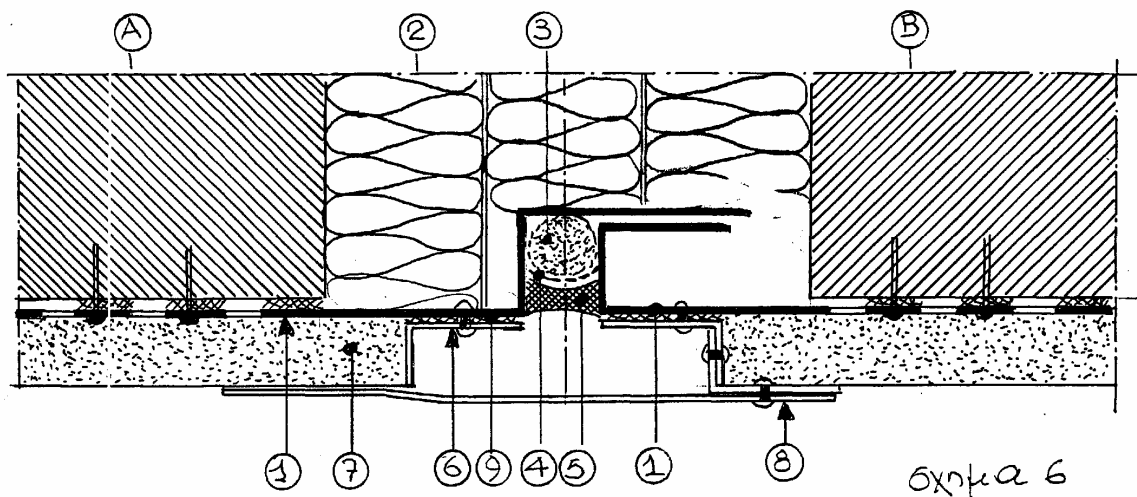

Σχήμα 6: Ενδεικτική διαμόρφωση αντισεισμικού αρμού

- A. φέρον στοιχείο του ενός κτιρίου
- B. φέρον στοιχείο του άλλου κτιρίου
- 1. ανοξείδωτο έλασμα με σπές Φ20mm σε απόσταση
- 2. διογκωμένη πολυστερίνη που παρεμβάλλεται στον αρμό μεταξύ δύο κτιρίων
- 3. κυλινδρικό κορδόνι από αφρώδες υλικό
- 4. λωρίδα PVC για να μην κολλήσει η μαστίχη 5 στο κορδόνι
- 5. μαστίχα σιλικόνης ή πολυουθεράνης
- 6. ανοξείδωτο έλασμα για συγκράτηση του επιχρίσματος
- 7. επίχρισμα με πολυμερικό πρόσμικτο τύπου POLYBOND ή ανάλογου τύπου
- 8. ανοξείδωτο έλασμα προστασίας αρμού
- 9. εποξειδική ρητίνη για στεγάνωση του αρμού μεταξύ του 1 και 6

Όταν πρόκειται για αρμούς πολύ μικρού πλάτους (σχήμα 7).

Πρόκειται για την περίπτωση όπου το πλάτος του αρμού είναι ανεπαρκές για αρμολόγηση. Εάν τα τοιχώματα του αρμού είναι από οπτοπλινθοδομή ή από Ο.Σ. θα πρέπει να διευρυνθεί το πλάτος με τροχό (εφόσον δεν θίγεται οπλισμός).

Στην περίπτωση μεταλλικών στοιχείων απαιτείται ιδιαίτερη μελέτη.

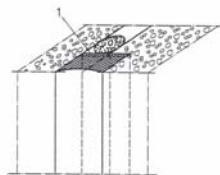

Σχήμα 7

3.7.2. Πυροφραγμοί

Αρμοί διαστολής κάθετοι σε οικοδομικά στοιχεία που διαχωρίζουν πυροδιαμερίσματα πρέπει να φράσσονται με υλικό ανθεκτικό στην φωτιά (πυροφραγμός), όπως συνιστά ο παραγωγός των υλικών.

Οι πυροφραγμοί πρέπει να τοποθετούνται έτσι, ώστε να αποφράσσουν τελείως τον αρμό, να μην επιτρέπουν την διόδο καπνών και να είναι ανυποχώρητοι σε περίπτωση πυρκαϊάς για χρονικό διάστημα όσο και το οικοδομικό στοιχείο.

3.7.3. Θερμογέφυρες – Ηχογέφυρες

Αρμοί διαστολής κάθετοι σε εξωτερικούς τοίχους πρέπει να σφραγιστούν να γεμίσουν τόσο, ώστε να μην παρεμποδίζεται η σωστή σφράγιση τους με θερμομονωτικό υλικό, ώστε να μην δημιουργηθεί θερμογέφυρα.

Για την εργασία αυτή συνιστώνται πλάκες ή κορδόνια ή παπλώματα ορυκτών ινών, τα οποία αποσβένουν και τον ήχο, που τοποθετούνται συμπιεσμένα (15%-25%) στον αρμό για να παρακολουθούν την μεταβολή του χωρίς να εξαρμώνονται.

3.7.4. Σφράγιση με μαστίχες ή ρευστά υλικά

Πρώτα καλύπτονται οι εμφανείς επιφάνειες των υλικών ένθεν και εκείθεν του αρμού με αυτοκόλλητες ταινίες, οι οποίες δεν πρέπει να είναι πορώδεις ή απορροφητικές, δεν λερώνουν τις επιφάνειες όπου επικολλούνται και δεν επηρεάζουν τα σφραγιστικά υλικά.

Ακολουθεί έλεγχος ότι έχουν καλυφθεί σωστά όσες επιφάνειες πρέπει να καλυφθούν και επιστρώνεται το αστάρι. Η επίστρωση πρέπει να γίνει με τον τρόπο που υποδεικνύει ο παραγωγός του (βούρτσα, πινέλο, ρολό κλπ.), προσεκτικά, ώστε να διαποτίσει πλήρως την επιφάνεια στην οποία θα προσκολληθεί το σφραγιστικό χωρίς ξεχειλίσματα.

Μετά το στέγνωμα του ασταριού, τοποθετείται με πίεση το κορδόνι διακοπής πρόσφυσης και περιορισμού του πάχους του σφραγιστικού χωρίς στριψίματα ή πτυχώσεις.

Το κορδόνι πρέπει να είναι επαρκώς συμπιεσμένο (15%-25% του όγκου του) μέσα στον αρμό και να είναι ανυποχώρητο στην πίεση εφαρμογής του σφραγιστικού, ώστε το τελευταίο να γεμίσει όλες τις κοιλότητες και τα κενά.

Στους αρμούς όπου έχει τοποθετηθεί πυροφραγμός ή θερμομόνωση και εφόσον σ' αυτά δεν προσφύεται το σφραγιστικό, μπορεί να παραληφθεί το κορδόνι διακοπής πρόσφυσης και περιορισμού του βάθους, πρέπει όμως ο πυροφραγμός ή η θερμομόνωση να έχουν τοποθετηθεί σωστά ώστε το πάχος του σφραγιστικού να είναι όσο ορίζεται στην 3.7.1.

Ακολουθεί η έγχυση του σφραγιστικού. Η έγχυση θα γίνεται με τα κατάλληλα εργαλεία, όπως υποδεικνύει ο παραγωγός ή ο προμηθευτής των υλικών.

Το σφραγιστικό θα πρέπει να εφαρμόζεται με ελαφριά πίεση, ώστε να κολλάει πλήρως και σε όλη τους την έκταση στις επιφάνειες επαφής και να γεμίζει όλο το κενό που έχει προετοιμαστεί να διατεθεί για γέμισμα χωρίς φουσαλίδες εγκλωβισμένου αέρα.

Μετά την έγχυση και πριν αρχίσει η πήξη του σφραγιστικού, είναι απαραίτητο το στρώσιμό του σε κάποια από τις μορφές που παρουσιάζονται στο παράρτημα. Για το στρώσιμο, θα επιλέγονται εργαλεία από συνθετικά υλικά ή μέταλλο πλάτους όσο το πλάτος του αρμού και αντίστοιχης αρνητικής μορφής. Καλό είναι, το εργαλείο στρωσίματος να εμβαπτίζεται σε κάποιο υγρό που να παρεμποδίζει την πρόσφυση του σφραγιστικού σε αυτό, όπως συνιστά ο παραγωγός του σφραγιστικού (π.χ. σαπουνάδα). Το στρώσιμο θα γίνεται προσεκτικά χωρίς η προστατευτική επάλειψη του εργαλείου να έρχεται σε επαφή με τις ασταρώμενες επιφάνειες πριν από το

σφραγιστικό και έτσι ώστε να μη εγκλωβίζονται φυσαλίδες αέρα και ξένα υλικά στην μάζα του σφραγιστικού.

Αμέσως μετά το στρώσιμο θα αφαιρούνται προσεκτικά οι ταινίες προστασίας των επιφανειών ένθεν και εκείθεν του αρμού.

Στους αρμούς με πλάτος μεγαλύτερο των 15mm η εφαρμογή της μαστίχας γίνεται σε διαδοχικές φάσεις 1.2.3. όπως στο σχήμα 8. Στην περίπτωση αυτή οι δύο πρώτες φάσεις 1 και 2 τοποθετούνται στις επιφάνειες επαφής του αρμού.

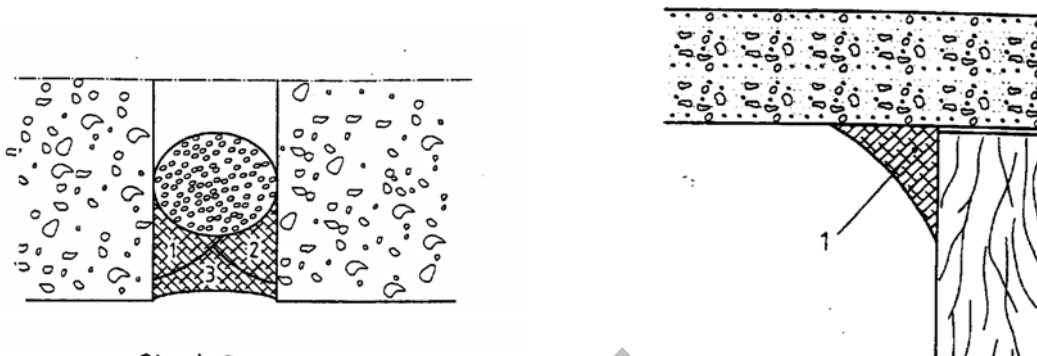

Σχήμα 8

Σχήμα 9

Σφράγιση αρμού πλάτους μεγαλύτερου των 15mm σε διαδοχικές συνεχείς φάσεις

Ενδεικτική σφράγιση αρμών με κάθετες μεταξύ τους επιφάνειες

Η σφράγιση αρμών με κάθετες μεταξύ τους επιφάνειες επαφής του υλικού τριγωνικής ορθογωνικής διατομής, πλευράς τριγώνου 10mmX10mm (σχήμα 9) χρησιμοποιείται κυρίως σε εργασίες ανακαίνισης αρμολόγησης.

Μετά την σφράγιση, πρέπει οπωσδήποτε να διενεργείται μακροσκοπικός τουλάχιστον έλεγχος της εκτελεσμένης εργασίας.

Οι εργασίες σφράγισης πρέπει να εκτελούνται όταν ο αρμός ηρεμεί στο μέσο εύρος (συνήθως θερμοκρασίες 15-20°C) για να αξιοποιείται κατά το δυνατόν καλύτερα το εύρος συμπίεσης-έκτασης του σφραγιστικού υλικού και για να μη βρίσκεται σε ακραίες συνθήκες.

3.7.5. Σφράγιση με μορφοποιημένα υλικά

Κάλυψη και αστάρωμα των επιφανειών ένθεν και εκείθεν του αρμού όπως στο 3.7.4. και στη συνέχεια ακολουθεί η τοποθέτηση του σφραγιστικού, το οποίο πρέπει να είναι συμπιεσμένο (15%-25%), ώστε να μπορεί να παρακολουθεί την μεταβολή του «α» του αρμού.

Πρώτα αφαιρείται η προστασία της συγκολλητικής ύλης από την μία πλευρά του σφραγιστικού, ώστε αυτό να προσκολληθεί στην αντίστοιχη πλευρά του αρμού και κατόπιν συμπιέζεται και οδηγείται στον αρμό.

Κατά τον χρόνο αποσυμπίεσης αφαιρείται και η προστασία της συγκολλητικής ύλης και της άλλης πλευράς.

Επειδή η εργασία είναι δύσκολη και απαιτεί ιδιαίτερη εξοικείωση, τα σφραγιστικά αυτά καλό είναι να χρησιμοποιούνται για σφράγιση αρμών που δημιουργούνται με την εν σειρά τοποθέτηση των δημιουργούντων τον αρμό στοιχείων π.χ. μεγάλα προκατασκευασμένα στοιχεία που τοποθετούνται διαδοχικά, κουφώματα κλπ.

Κατά την τοποθέτηση πρέπει το σφραγιστικό να είναι ευθυγραμμισμένο σε όλο το μήκος του, διαφορετικά αναπτύσσει τάσεις και εξαρμώνεται.

3.7.6. Κάλυψη

Τα σύγχρονα σφραγιστικά όταν είναι υπερβολικά εκτεθειμένα σε μηχανικές κακώσεις και σε προσβολές από την υπεριώδη ακτινοβολία και το όζον, πρέπει να προστατεύονται με καλύμματα από γαλβανισμένη λαμαρίνα, ή ανοξείδωτο χάλυβα, ή ορείχαλκο πάχους τουλάχιστον 1.20mm, ή προβαμμένα φύλλα αλουμινίου πάχους τουλάχιστον 1,50mm.

Τα καλύμματα πρέπει να έχουν πλάτος 70mm μεγαλύτερο από κάθε πλευρά του αρμού (δηλαδή 70+ «α» +70), να είναι ελαφρά κυρτωμένα και να στερεώνονται μηχανικά από την μία τους μόνο πλευρά με διαστελλόμενα βύσματα M6 και αντίστοιχα ανοξείδωτες ή ορείχαλκινες βίδες M4 ανά 1,00mm και το πολύ 0,15m από τα άκρα τους.

Η κοπή, το τρύπημα και η μόρφωση των μεταλλικών φύλλων πρέπει να γίνεται στο εργαστήριο ειδικευμένου κατασκευαστή, ώστε τα καλύμματα να είναι ομοιόμορφα αισθητικά και τεχνικά άρτια, για να εφαρμόζουν ακριβώς και να μην προξενούν ατυχήματα και τραυματισμούς στους χρήστες του κτιρίου. Στα άκρα θα πρέπει να έχουν οπές διαμέτρου 6mm, ώστε το κενό πίσω τους να αερίζεται.

3.7.7. Προσθήκες μείωσης του εύρους «α» του αρμού

Βλέπε παράγραφο 3.7.1.-4.

3.7.8. Προστασία

Κατά την εφαρμογή θα λαμβάνονται όλα τα μέτρα για την εξασφάλιση των συνθηκών που συνιστά ο παραγωγός των υλικών.

Οι εργασίες πλήρωσης, σφράγισης και κάλυψης αρμών θα προστατεύονται σε όλα τα στάδια κατασκευής τους από τις επόμενες εργασίες με ανθεκτικά καλύμματα, ώστε να εξασφαλίζονται από τυχαία περιστατικά.

Στην προστασία των υλικών σφράγισης δεν επιτρέπεται ο χρωματισμός αυτών ή η αδιαβροχοποίηση με σχετικό υλικό εκτός εάν έχει προκληθεί ειδική μελέτη-έρευνα, ώστε να διαπιστωθεί ότι δεν θα προκύψουν προβλήματα στη μηχανική συμπεριφορά του υλικού και στη χημική συμβατότητα.

4. ΠΑΡΑΛΑΒΗ ΕΡΓΑΣΙΩΝ ΑΡΜΟΛΟΓΗΣΕΩΝ

Πριν από την παράδοση του έργου, θα αφαιρούνται δειγματοληπτικά τα καλύμματα προστασίας των αρμολογήσεων για επιθεώρηση των σφραγίσεων για τη διαπίστωση εάν παρουσιάζονται ατέλειες (ασυνέχειες υλικού, αποκολλήσεις από τις επιφάνειες επαφής, ρηγματώσεις) ή εάν έχουν αφαιρεθεί οι προσωρινές προστατευτικές χαρτοταινίες που τοποθέτησαν εκατέρωθεν του αρμού ή εάν έχουν καθαρισθεί οι επιφάνειες εκατέρωθεν του αρμού από υπολείμματα υλικού.

5. ΜΕΤΡΑ ΥΓΙΕΙΝΗΣ ΚΑΙ ΑΣΦΑΛΕΙΑΣ

Τα συνεργεία κατά την εκτέλεση των εργασιών είναι υποχρεωμένα:

- α) να συμμορφώνονται στην οδηγία 92/57/ΕΕ, που αναφέρεται στις «Ελάχιστες απαιτήσεις Υγιεινής και ασφάλειας προσωρινών και κινητών Εργοταξίων» είναι υποχρεωτική καθώς επίσης και η συμμόρφωση με την Ελληνική Νομοθεσία στα θέματα υγιεινής και ασφάλειας (Π.Δ. 17/96 και Π.Δ. 159/99 κλπ.).

β) να διαθέτουν και να χρησιμοποιούν μέσα ατομικής προστασίας (ΜΑΠ). Δηλαδή:

- Προστασία χεριών και βραχιόνων: EN 388:2003: Protective gloves against mechanical risks -- Γάντια προστασίας έναντι μηχανικών κινδύνων.
- Προστασία κεφαλιού: EN 397:1995: Industrial safety helmets (Amendment A1:2000) -- Κράνη προστασίας.
- Προστασία ποδιών: EN 345-2:1996: Safety Footwear for Professional Use - Part 2. Additional Specifications Superseded by EN ISO 20345:2004 - Υποδήματα ασφαλείας για επαγγελματική χρήση (αντικαταστάθηκε από το πρότυπο EN ISO 20345:2004).

γ) να διαθέτουν και να χρησιμοποιούν προστασία από τοξικούς ατμούς, καθώς και ειδικά καθαριστικά κατάλληλα για την απομάκρυνση των σφραγιστικών από μέρη του σώματος.

6. ΤΡΟΠΟΣ ΕΠΙΜΕΤΡΗΣΗΣ ΕΡΓΑΣΙΑΣ

Η επιμέτρηση των εργασιών που περιλαμβάνονται στην παρούσα ΠΕΤΕΠ γίνεται σύμφωνα με τα καθορισμένα στα συμβατικά τεύχη του έργου, με βάση τα αντίστοιχα άρθρα των Ενιαίων Αναλυτικών Τιμολογίων του ΥΠΕΧΩΔΕ.

7. ΣΧΕΤΙΚΑ ΠΡΟΤΥΠΑ

EN 26927:1990	Building construction - Jointing products - Sealants - Vocabulary (ISO 6927:1981) -- Κτιριακές κατασκευές-Προϊόντα για αρμούς-Σφραγιστικά-Λεξιλόγιο
EN ISO 14713:1999	Protection against corrosion of iron and steel in structures - Zinc and aluminium coatings - Guidelines (ISO 14713:1999) -- Αντιδιαβρωτική προστασία σιδήρου και χάλυβος κατασκευών. Επιστρώσεις ψευδαργύρου και αλουμινίου. Κατευθυντήριες οδηγίες
EN 12970:2000	Mastic asphalt for waterproofing - Definitions, requirements and test methods -- Ασφαλτική μαστίχη στεγάνωσης - Ορισμός, απαιτήσεις και μέθοδοι δοκιμής
EN 27389	Building Construction - Jointing Products - Determination of Elastic Recovery Superseded by EN ISO 7389:2003 -- Κτιριακές κατασκευές-Προϊόντα για αρμούς-Προσδιορισμός της ελαστικής επαναφοράς (αντικαταστάθηκε από το EN ISO 7389:2003)
EN 27390	Building Construction - Jointing Products - Determination of Resistance to Flow Superseded by EN ISO 7390: 2003 -- Κτιριακές κατασκευές - Προϊόντα για αρμούς - Προσδιορισμός της αντίστασης στη ροή (αντικαταστάθηκε από το EN ISO 7389:2003)
EN 28339:1990	Building construction - Jointing products - Sealants - Determination of tensile properties (ISO 8339:1984) -- Κτιριακές κατασκευές-Προϊόντα για αρμούς-Σφραγιστικά-Προσδιορισμός εφελκυστικών ιδιοτήτων
EN 28340:1990	Κτιριακές κατασκευές-Προϊόντα για αρμούς-Σφραγιστικά-Προσδιορισμός ιδιοτήτων εφελκυσμού σε διατηρούμενη τάση
EN 28394:1990	Building construction - Jointing products - Determination of extrudability of one-component sealants (ISO 8394:1988) -- Κτιριακές κατασκευές - Προϊόντα για αρμούς - Προσδιορισμός της διελαστικότητας των σφραγιστικών ενός συστατικού
EN 29046	Building Construction - Jointing Products - Determination of Adhesion Properties at Constant Temperatures -- Κτιριακές

	κατασκευές - Σφραγιστικά αρμών - Προσδιορισμός ιδιοτήτων κόλλησης/πρόσφυσης σε σταθερή θερμοκρασία
EN 29048:1990	Building construction - Jointing products - Determination of extrudability of sealants using standardized apparatus (ISO 9048:1987) -- Κτιριακές κατασκευές - Προϊόντα για αρμούς - Προσδιορισμός της διελαστικότητας των σφραγιστικών με χρήση τυποποιημένου εξοπλισμού
EN ISO 10563:1997	Building construction - Sealants for joints - Determination of change in mass and volume (ISO 10563:1991) -- Κτιριακές κατασκευές - Σφραγιστικά αρμών - Προσδιορισμός των αποκλίσεων μάζας και όγκου
EN ISO 10590:1997	Building construction - Sealants - Determination of adhesion/cohesion properties at maintained extension after immersion in water (ISO 10590:1991) -- Κτιριακές κατασκευές - Σφραγιστικά - Προσδιορισμός των ιδιοτήτων κόλλησης / αποκόλλησης σε συνεχή εφελκυσμό μετά από εμβάπτιση σε νερό
EN ISO 10591:1997	Building construction - Sealants - Determination of adhesion/cohesion properties after immersion in water (ISO 10591:1991) -- Κτιριακές κατασκευές - Σφραγιστικά - Προσδιορισμός των ιδιοτήτων συγκόλλησης / συνεκτικότητας μετά από εμβάπτιση σε νερό
EN ISO 11431:2002	Building construction - Jointing products - Determination of adhesion/cohesion properties of sealants after exposure to heat, water and artificial light through glass (ISO 11431:2002) -- Κτιριακές κατασκευές - Προϊόντα αρμών - Προσδιορισμός των ιδιοτήτων συγκόλλησης/συνεκτικότητας των σφραγιστικών μετά από έκθεση σε θερμότητα, νερό και τεχνητό φωτισμό διαμέσου υαλοστασίου
EN ISO 9047:2003-10	Building construction - Jointing products - Determination of adhesion/cohesion properties of sealants at variable temperatures (ISO 9047:2001) -- Κτιριακές κατασκευές - Σφραγιστικά - Προσδιορισμός των ιδιοτήτων κόλλησης / αποκόλλησης σε μεταβαλλόμενη θερμοκρασία
BS 4254:1983	Specification for two-part polysulphide-based sealants -- Προδιαγραφή για σφραγιστικά υλικά πολυσουλφιδικής βάσεως, δύο συστατικών
BS 5212-1:1990-07-31	Cold applied joint sealant systems for concrete pavements - Specification for joint sealants -- Σφραγιστικά αρμών δαπέδων από σκυρόδεμα, ψυχρής εφαρμογής
BS 5215:1986-05-30	Specification for one-part gun grade polysulphide-based sealants -- Προδιαγραφή σφραγιστικών πολυσουλφιδικής βάσεως, ενός συστατικού, καταλλήλων για εφαρμογή με πιστολέττο
BS 5889:1989-05-31	Specification for one-part gun grade silicone-based sealants -- Προδιαγραφή για σιλικονούχα σφραγιστικά, ενός συστατικού, εφαρμοζόμενα με πιστολέττο
BS 6093:1993-02-15	Code of practice for design of joints and jointing in building construction. -- Οδηγός σχεδιασμού αρμών κτιριακών κατασκευών
BS 6213:2000-07-15	Selection of construction sealants - Guide -- Οδηγός επιλογής δομικών σφραγιστικών υλικών
MOAT No 14:1976/UEATc	Directive for the assessment of building sealants -- Κατευθυντήρια οδηγία για την εκτίμηση των δομικών σφραγιστικών υλικών (της Ευρωπαϊκής Ένωσης Φορέων Τεχνικών Εγκρίσεων)

ΠΑΡΑΡΤΗΜΑ

Διαστασιολόγηση του υλικού σφράγισης

Εάν δεν ορίζεται διαφορετικά στην μελέτη η διαστασιολόγηση του υλικού σφράγισης, θα πρέπει να προσδιορίζεται ανάλογα των θερμοκρασιακών μεταβολών των διαστάσεων των εκατέρωθεν του αρμού οικοδομικών στοιχείων.

Ειδικά σε παράλληλες επιφάνειες επαφής του υλικού σφράγισης (χείλη αρμού) και για ενιαίο υλικό τοιχωμάτων, υπολογίζεται το ελάχιστο ονομαστικό πλάτος του υλικού του αρμού με βάση τις ελάχιστες ονομαστικές διαστάσεις των παραμορφώσιμων στοιχείων της κατασκευής εκατέρωθεν του αρμού.

Υπολογισμός εύρους κίνησης του αρμού.

Δίδεται από τη σχέση

$$M = \alpha (T_R - T_b) L_e$$

Όπου

α ο γραμμικός συντελεστής διαστολής των στοιχείων του αρμού.

$T_R - T_b$ η υψηλότερη και η χαμηλότερη θερμοκρασία των στοιχείων του αρμού (δεν πρόκειται για τις μετρούμενες θερμοκρασίες κατά την τοποθέτηση του υλικού).

Στην περίπτωση που δεν είναι γνωστές οι ακραίες θερμοκρασίες (καλοκαίρι-χειμώνας) υπολογίζονται με $\Delta T = 80^\circ \text{C}$

L_e το μήκος του παραμορφώσιμου στοιχείου εκατέρωθεν του αρμού σε mm.

Υπολογισμός κίνησης του αρμού D_j

Δίδεται από τη σχέση

$$D_j = M/L_o * 100 (\%)$$

Όπου L_o το ονομαστικό πλάτος του αρμού κατά τον σχεδιασμό του έργου.

Με βάση τους ως άνω υπολογισμούς πρέπει να επιλέγεται ο τύπος του υλικού σφράγισης που να είναι ικανός να παραλάβει αυτό το εύρος κίνησης, δηλαδή υλικό του οποίου η ολική ικανότητα κίνησης είναι μεγαλύτερη ή ίση με D_j (βλέπε παράγραφο 2.2.4.).

Στην περίπτωση όπου η D_j είναι μεγαλύτερη του 25% θα πρέπει να αλλάξουν τα μήκη των στοιχείων που επηρεάζουν το D_j .

Παράδειγμα.

Εξετάζεται η περίπτωση προκατασκευασμένου στοιχείου σκυροδέματος, ελεύθερα διαστελλόμενου, παραμορφώσιμου μήκους $L_e = 5000\text{MM}$ και γραμμικού συντελεστή διαστολής $\alpha = 10 * 10^{-6} \text{ } ^\circ\text{C}^{-1}$

Το εύρος κίνησης του αρμού θα είναι:

$$M = 10 * 10^{-6} * 80 * 5000 = 4\text{MM}$$

Εάν το ονομαστικό πλάτος του αρμού L_o είναι π.χ. 20mm το ποσοστό κίνησης του αρμού D_j θα είναι $D_j = 4/20 * 100 = 20\%$

Τούτο σημαίνει ότι πρέπει να επιλεγεί υλικό μαστίχας που να είναι τουλάχιστον ίσο με 20% δηλαδή να είναι της κατηγορίας 25^E (βλέπε παράγραφο 3.7..).